

Anna Bolívar · Ester Ramón · Núria Rion

DAR Conca de Barberà

Territori

Autoedició d'Artistes de la Conca

Projecte d'obra seriada en paper per
diverses artistes de la comarca i recollida
en format objecte.



Continguts

01/ Què volem fer?

02/ Objectius

03/ A qui va dirigit

04/ Artistes primera edició

05/ Punts clau

06/ Metodologia

07/ Cronograma

08/ Fotomuntatge orientatiu



01/ Què volem fer?

En aquest projecte es realitzarà una edició limitada d'obra gràfica tradicional de les artistes del territori de la Conca de Barberà i una altra digital.

El resultat és un **recull d'obres** de petit format per oferir a les entitats públiques i privades de la zona, sent una manera d'estar presents en **punts de divulgació cultural** com museus, oficines de turisme, etc.

02/ Objectius

01

DONAR **VISIBILITAT** A
LES ARTISTES DEL
TERRITORI DE LA CONCA
DE BARBERÀ

02

FER **XARXA** I
TREBALLAR DE MANERA
COL·LABORATIVA AMB
LES ARTISTES.

03

ACTIVAR ELS **ESPAIS
DE PRODUCCIÓ**
LOCAL JA EXISTENTS

04

REALITZAR UN **PRODUCTE**
QUE PUGUI ESTAR PRESENT
DE MANERA PERMANENT
EN PUNTS CLAU DE LA
COMARCA

05

ACOSTAR L'**ART AL PÚBLIC**
GENERAL OFERINT UN
PRODUCTE ORIGINAL,
CONTEMPORANI I
ASSEQUIBLE

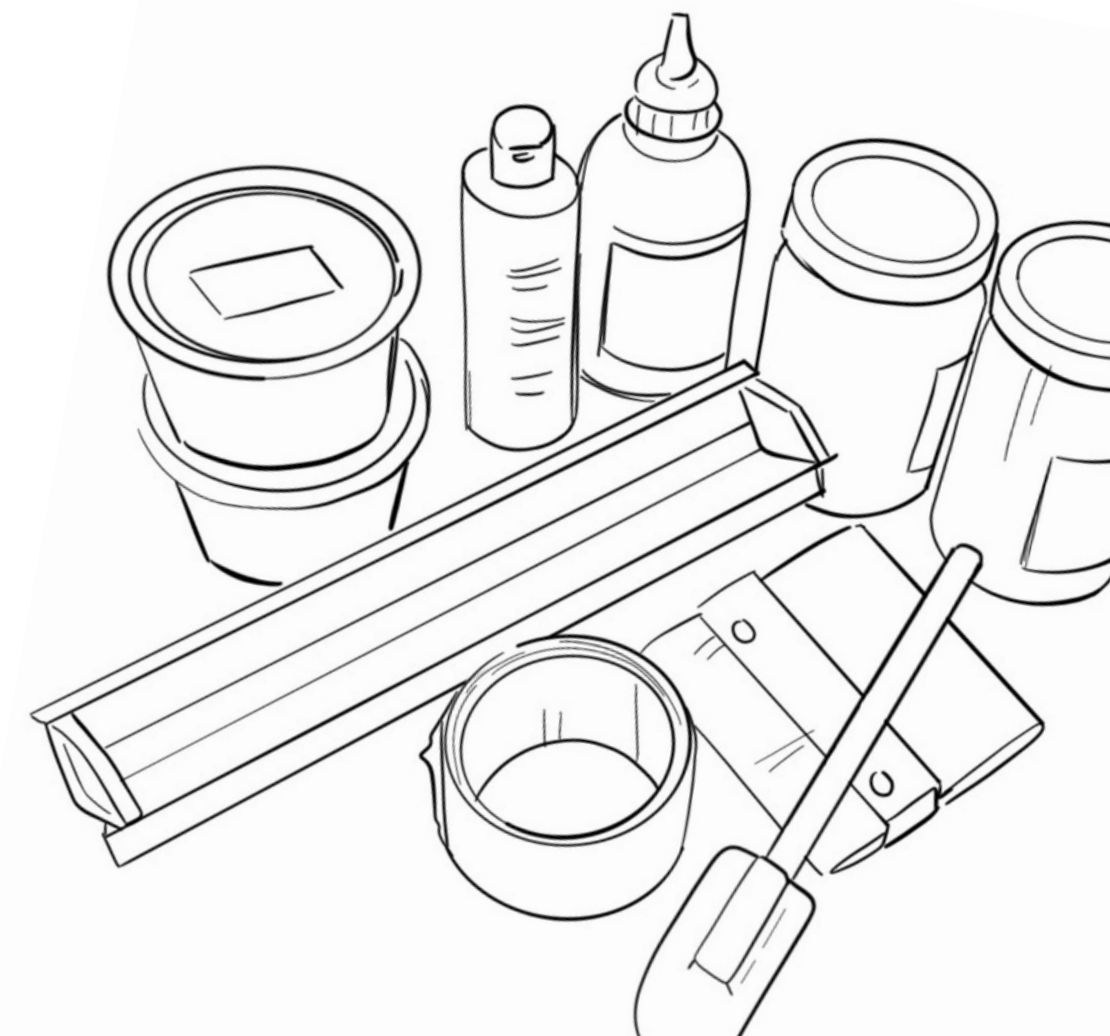

An aerial photograph of a historic town, likely in the Conca de Barberà region. The town is densely packed with buildings featuring terracotta roofs. A prominent, large Gothic-style cathedral with a tall spire is visible in the center. The town is surrounded by green hills and fields.

03/ A qui va dirigit

Les **artistes participants** de la Conca de Barberà seran les primeres destinatàries d'aquest projecte donant **visibilitat** al seu treball i establint connexions creatives

Les **entitats públiques** també en sortiran beneficiades, promocionant el talent artístic local en espais culturals rellevants. El **públic general**, especialment els interessats en edicions gràfiques artístiques i el món del llibre, gaudirà d'obres originals i accessibles. A més, **els turistes** que visitin la zona tindran l'oportunitat de descobrir l'art local, promocionant la comarca com a **destinació artística**.

04/ Artites primera edició



ESTER RAMÓN
MONTBLANC



GINA SANDÚA
SOLIVELLA



EULÀLIA CALZADA
SANTA COLOMA DE QUERALT



LAURA CASAS
MONTBLANC



CINTA PROVINCIALE
VIMBODÍ I POBLET



ANNA BOLÍVAR
SANTA COLOMA DE QUERALT



MARIA EEK
BARBERÀ DE LA CONCA



NÚRIA RION
SARRAL



GEMMA PUIG
VALLFOGONA DE RIUCORB



05/ Punts clau

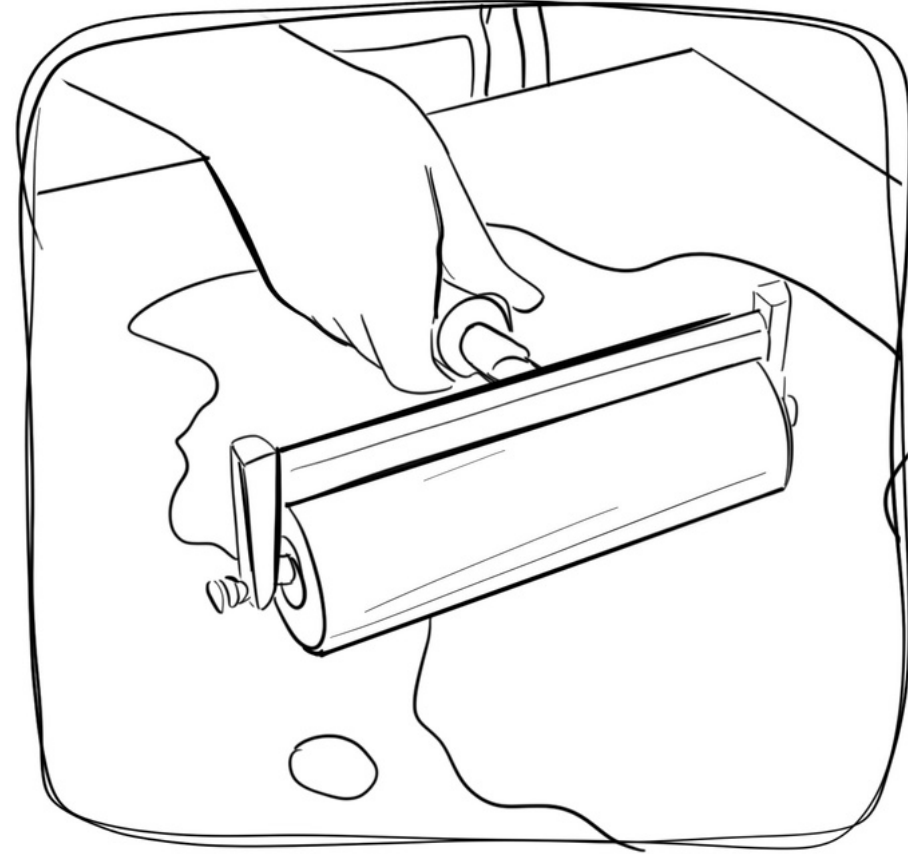

Creativitat

Proposa un **repte creatiu** als artistes i els ofereix la possibilitat de trobar-se i treballar amb una finalitat comú.



Visibilitat

Permet que la feina dels artistes de la comarca sigui **visible i accessible** durant tot l'any.

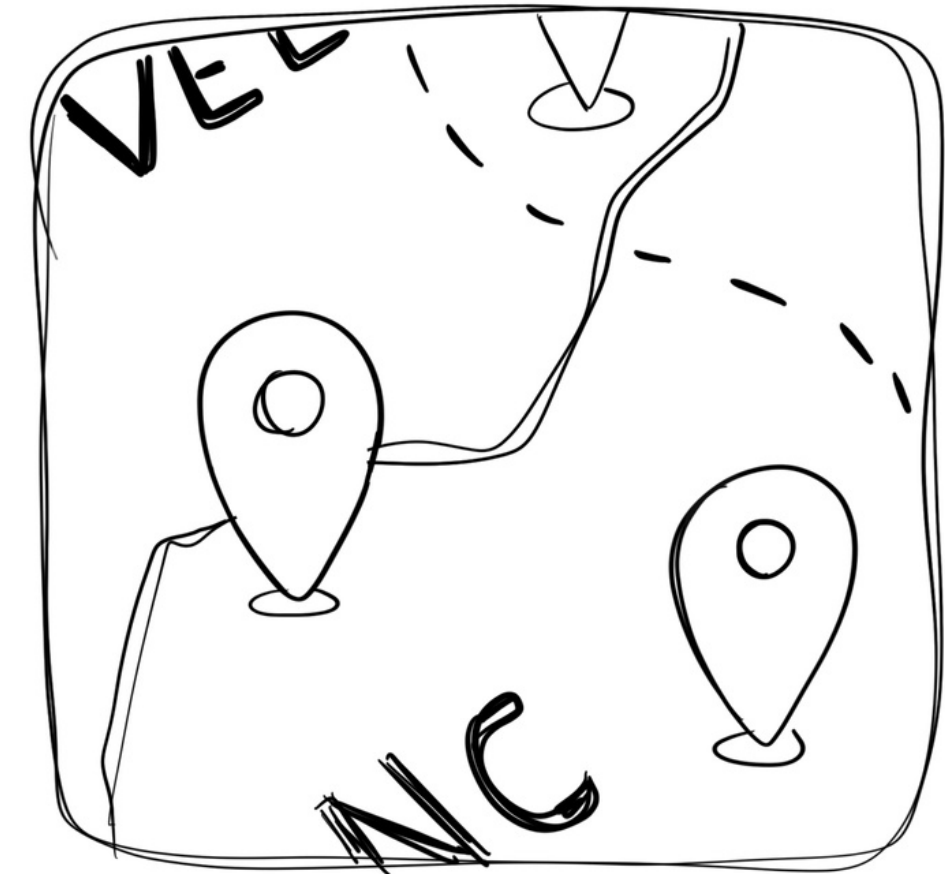

Posar en valor

Es dona valor a la feina dels artistes i se'ls té en compte com un actiu més que **enriqueix el territori.**

06/ Metodologia

01

Proposta de participació a les artistes DAR de la Conca

Definirem la temàtica, el format, les possibles tècniques a utilitzar, la limitació o no de colors i unes dates de realització. Proposarem tres dates de treball grupal al taller de gravat, durant les quals es realitzaran les matrius que serviran per a fer les edicions. També farem unes primeres estampes de prova per a definir les definitives.

02

Investigació i obtenció de finançament

Buscarem possibles esponsors, galeries, empreses del sector cultural, fundacions, entitats i persones influents en l'àmbit artístic. Considerarem opcions de col·laboració, com utilitzar el producte com a regal corporatiu per a obtenir ingressos anticipats. Promocionarem els esponsors importants incloent els seus logotips en l'embolcall de les obres.

03

Estampació i digitalització de les estampes definitives

Després d'estampar les obres definitives, començarem el minuciós treball de disseny i impressió per al format econòmic i l'embolcall del format original, amb l'objectiu de crear opcions de compra i venda atractives i accessibles per a un públic més ampli.

06/ Metodologia

04

Realització dels tiratges manuals

Ens posarem mans a l'obra per produir les reproduccions acordades prèviament, amb la quantitat establerta per satisfer la demanda. Aquesta delicada tasca artesanal serà duta a terme amb mestria per part de 3 o 4 artistes compromeses amb el projecte. Amb la seva habilitat i dedicació, asseguraran la reproducció fidel de les obres originals.

05

Difusió del projecte

Organitzarem presentacions oficials del producte en punts clau de la comarca i també farem ús de les xarxes socials, mitjans de comunicació, etc., per a la seva difusió. Distribuïrem el producte acabat en establiments locals, de manera que l'edició es pugui adquirir en comerços o directament als artistes.



07/ Cronograma

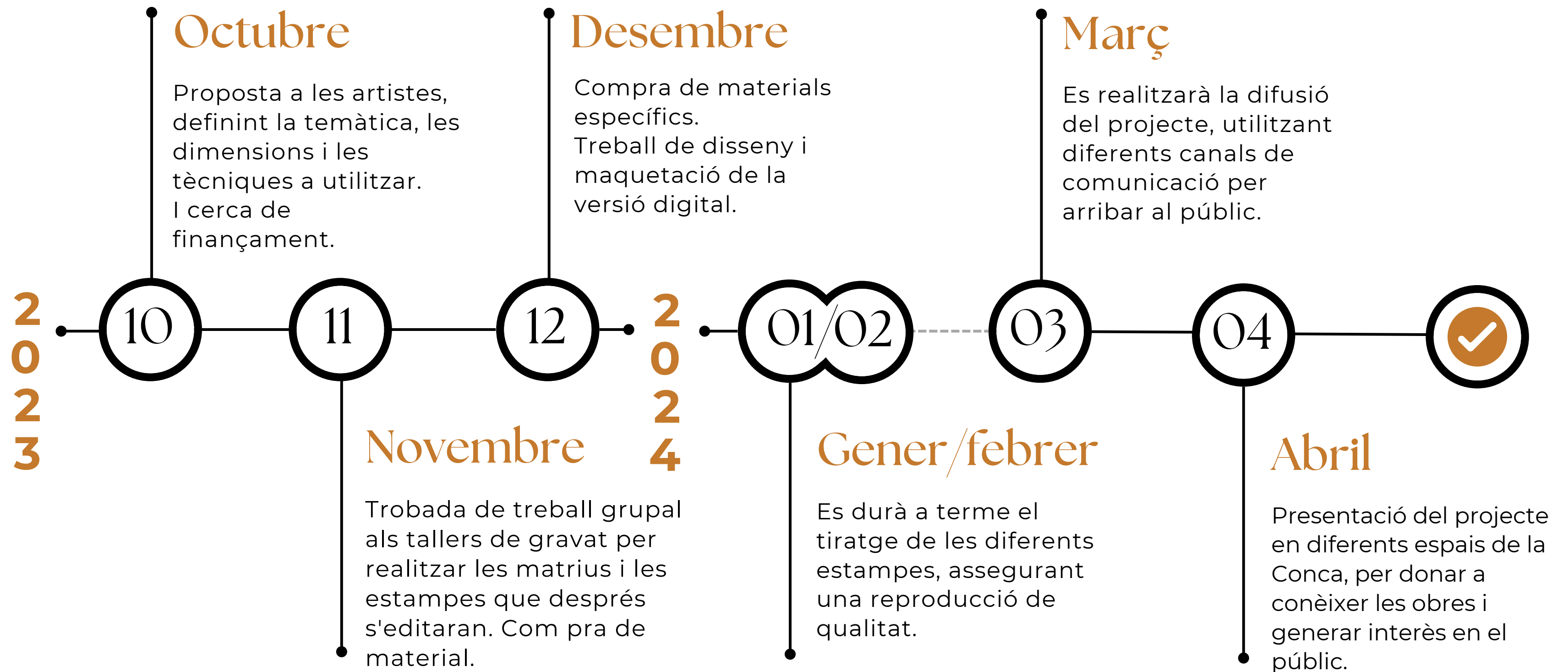

08 / Fotomuntatge orientatiu

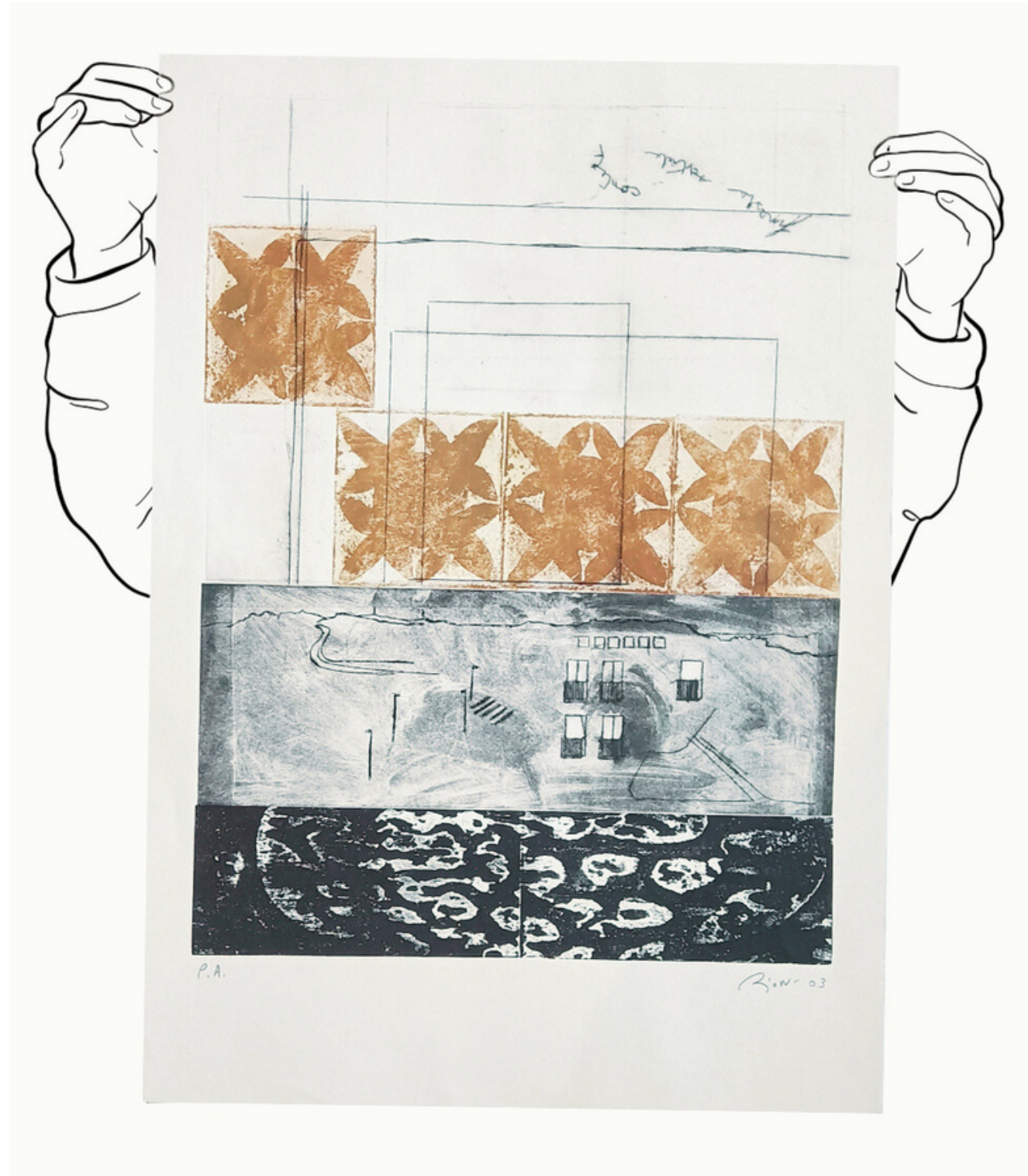



"L'art és una pausa,
una trobada de sensibilitats"

Doménico Cieri Estrada

Gràcies.
